

en ru uk kk



R9A12663



en Voltage Relay

ru Реле напряжения

kk кернеу релесі

uk Реле напруги

PLEASE NOTE

- The installation, maintenance and eventual replacement of this device must only be carried out by a qualified electrician.
- This device must not be repaired.
- All applicable local, regional and national regulations must be complied with during the installation, use, maintenance and replacement of this device.
- This device should not be installed if, when unpacking it, you observe that it is damaged.
- Schneider Electric cannot be held responsible in the event of non-compliance with the instructions in this document and in the documents to which it refers.
- The service instruction must be observed throughout the life time of this device.

ОБРАТИТЕ ВНИМАНИЕ

- Установка, эксплуатация и замена электрооборудования должны выполняться только квалифицированным персоналом.
- Данное устройство не подлежит ремонту.
- В процессе установки, эксплуатации и замены данного устройства должны соблюдаться все действующие местные, региональные и национальные нормативные акты.
- Запрещается установка устройства, при распаковке которого были обнаружены повреждения.
- Schneider Electric снимает с себя всякую ответственность в случае несоблюдения инструкций, указанных в данном документе и документах, на которые приводятся ссылки.
- На протяжении всего срока эксплуатации изделия должны соблюдаться инструкции по обслуживанию.

ЗВЕРНІТЬ УВАГУ

- Установка, експлуатація та заміна електрообладнання повинні виконуватися тільки кваліфікованим персоналом.
- Пристрій не підлягає ремонту.
- У процесі установки, експлуатації та заміни даного пристрою повинні дотримуватися всі діючі місцеві, регіональні та національні нормативні акти.
- Забороняється установка пристрою, при розпакуванні якого були виявлені ушкодження.
- Schneider Electric знімає з себе будь-яку відповідальність у разі недотримання інструкцій, зазначених в даному документі і документах, на які наводяться посилання.
- Протягом всього терміну експлуатації виробу повинні дотримуватися інструкції з обслуговування.

НАЗАР АУДАРЫҢЫЗ

- Электр жабдыктарын орнату, пайдалану, жөндөү жөне техникалык кызмет көрсөтү жөнүндө мамандар тарапынан жүзөгө асырылуу тиіс;
- Күрүлгү жөндөүгө келмейд;
- Күрүлгү орнату жөне пайдалану кезинде барлык тиісті жергілікті, аймақтык жөне улттык ережелер сакталуу тиіс;
- Ашу кезинде аныкталган бүлінгөн күрүлгү орнатпаңыз;
- Schneider Electric осы құжатта көрсетілген нұсқаулықтар орындалмаған жағдайда барлык жауапкершіліктен бас тартады;
- Өнімнің бүкіл өмірлік циклі кезинде техникалык кызмет көрсөтү нұсқауларын сактау керек.

⚠ ⚠ DANGER / ОПАСНОСТЬ / НЕБЕЗПЕКА / Қауіпті

HAZARD OF ELECTRIC SHOCK, EXPLOSION OR ARC FLASH

- Turn off all power supplying this device before working on it.
 - Use a voltage tester with a suitable rated voltage in order to check that all active conductors aren't energized.
 - Do not use this product as a disconnecting switch.
- Failure to follow these instructions will result in death or serious injury.**

ОПАСНОСТЬ ПОРАЖЕНИЯ ЭЛЕКТРИЧЕСКИМ ТОКОМ ИЛИ ОЖОГА

- Перед началом работы отключите питание.
 - Используйте тестер напряжения с подходящим номинальным напряжением, чтобы убедиться, что все активные проводники не находятся под напряжением.
 - Не используйте этот продукт как выключатель-разъединитель.
- Несоблюдение этих инструкций приведет к смерти или серьезной травме.**

НЕБЕЗПЕКА УДАРУ СТРУМОМ, ВИБУХОМ або ВИНИКНЕННЯ ДУГИ.

- Перед початком роботи вимкніть живлення.
 - Використовуйте тестер напруги з відповідною номінальною напругою, щоб переконатися, що всі активні провідники не перебувають під напругою.
 - Не використовуйте цей продукт як вимикач-роз'єднувач.
- Недотримання цих інструкцій призведе до смерті або серйозних травм.**

ЭЛЕКТР ТОҒЫМЕН, ЖАРЫЛЫСПЕН ЖАРАҚАТТАНУ НЕМЕСЕ ДОҒАНЫҢ ПАЙДА БОЛУ ҚАҒПТИ

- Жабдықта жұмыс жасамас бұрын барлык қоректенуді өшіріңіз.
 - Қуат өшірулі болуын қамтамасыз ету үшін тиісті номиналды кернеулі кернеу көрсеткішін пайдаланыңыз.
 - Бұл өнімді ажыратқыш ретінде пайдаланбаңыз.
- Бұл нұсқауларды орындамау өлімге немесе ауыр жарақатқа алып келуі мүмкін.**

1 Installation and connection / Установка и подключение / Установка і підключення / Орнату және қосу

en Loads ru Нагрузки ua Навантаження kz Жүктемелер

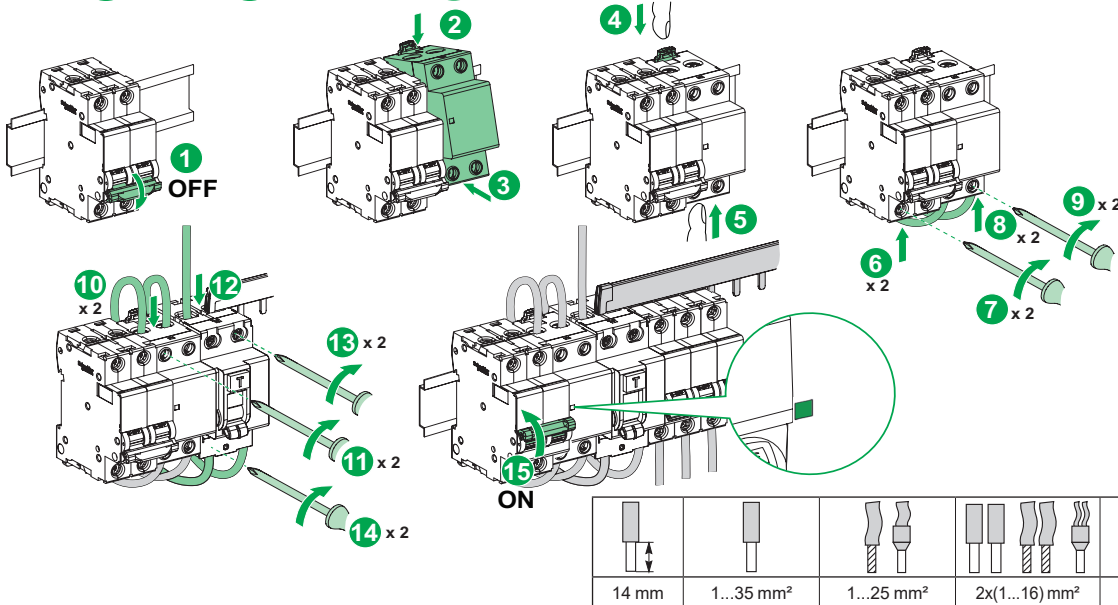

2 Description / Описание / Опис / Сипаттама

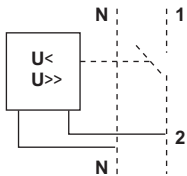

en Voltage relay protects consumer goods (electronics, TV, PC, appliances...) against the temporary overvoltage and undervoltage caused by unstable electrical networks.

ru Реле напряжения защищает оборудование широкого потребления (электронные устройства, ТВ, ПК, бытовые приборы и т. д.) от скачков или падений напряжения вызванных нестабильными условиями работы электрической сети

ua Реле напруги захищає обладнання широкого вжитку (електронні пристрої, ТВ, ПК, побутові прилади і т. д.) від стрибків або падіннь напруги викликаних нестабільними умовами роботи електричної мережі

kz Кернеу релесі кең тұтынылатын жабдықты (электрондық құрылғылар, ТВ, ДК, тұрмыстық аспаптар және т. б.) электр желісінің тұрақсыз жұмыс істеу жағдайларынан туындаған кернеудің секіруінен немесе құлдырауынан қорғайды



- en** New LED signification - compliant with IEC 60073
- ru** Новая светодиодная индикация: в соответствии с IEC 60073
- ua** Нова світлодіодна індикація: відповідно до IEC 60073
- kz** Жаңа жарықдиодтық индикатор: 60073 IEC-қа сәйкес

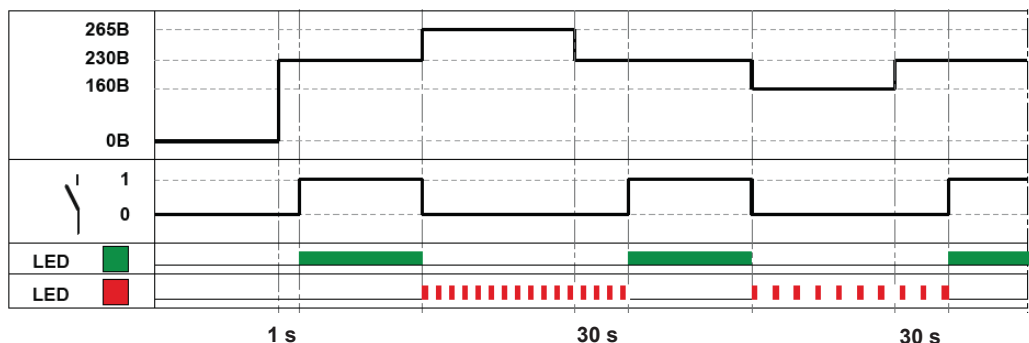

3 Troubleshooting / Диагностика неисправности / Диагностика несправності / Ақаулықты анықтау

LED	en	ru	ua	kz
	Contact close - normal voltage.	Замкнутый контакт: нормальное напряжение.	Контакт замкнений – нормальна напруга.	Байланыс жабық; қалыпты кернеу.
	Error detected - please call your electrician for maintenance.	Обнаружена ошибка: свяжитесь со специалистом.	Виявлена помилка: зв'яжіться з фахівцем.	Қате табылды: маманға хабарласыңыз
	Contact open - overvoltage or undervoltage detected - wait for the voltage returns to normal.	Контакт разомкнут: обнаружено повышенное или пониженное напряжение. Дождитесь, пока напряжение вернется к норме.	Контакт розімкнутий: виявлена підвищена або знижена напруга. Дочекайтеся, поки напруга повернеться до норми.	Контакт ашылды: жоғары немесе төмен кернеу анықталды. Кернеу нормаға қайтып келгенше күтіңіз.
	Product not powered.	Питание не подведено.	Живлення не підведено.	Қуат көзі жүргізілмеген

Schneider Electric Industries SAS
35, rue Joseph Monier
CS 30323
F - 92506 Rueil Malmaison Cedex

www.se.com
NNZ7045101-00

Виробник: ШНЕЙДЕР ЕЛЕКТРИК ЕНДЮСТРІ САС
Франція, 92500, Рюей Мальмезон, вул. Жозе Монье, 35
Імпортёр: ТОВ «Шнейдер Електрик Україна»
04073, Україна, Київ, пр. Степана Бандери 13-В літ. А)
тел. +38 (044) 538-14-70, факс +38 (044) 538-14-71
Служба підтримки: 0 800 211 722, +38 (044) 538 14 75
E-mail: ua.ccc@se.com
www.se.com/ua



Уполномоченный поставщик в РФ:
АО "Шнейдер Электрик"
Адрес:
127018, г. Москва, ул.
Двинцев, д.12, корп.1,
тел. +7 (495)777 99 88,
факс: +7 (495)777 99 94, 8-800-200-6446
www.schneider-electric.ru

